

Forquilha Circular

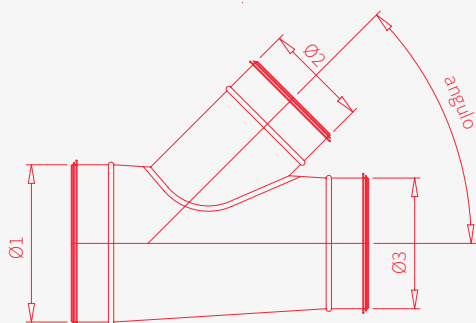

Angle Branch

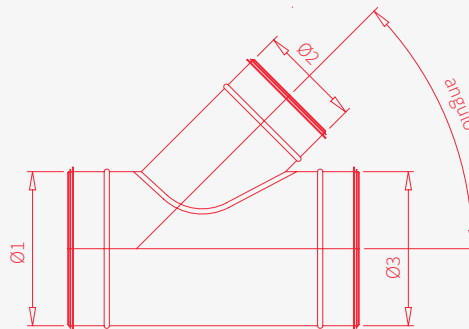

Diâmetro Nominal (4)
Nominal Diameter
(mm)

Pr1/ Pr2
(mm)

63 ▶ 315	53 / 48
>315 ▶ 800	63 / 58
>800 ▶ 1250	100 / 100

Como Encomendar Ordering Example



SP / SF / F / 45° / 355-315-250 / Z275

(1) (2) (3) (4) (5) (6)

Tipo Chapa (6)
Sheet Material

d1 / d2 / d3 (5)
d1 / d2 / d3

Ângulo (4)
Angle

Forquilha (3)
Fork

Com/Sem Vedação (2)
With/Without Sealing

Categoria (1)
Category

Z180 Z200 Z275 INOX 304 INOX 316L

A°

F

SF NSF

SP



Descrição Description

Derivações, ou forquilhas, para conduta circular ou spiro em chapa de aço galvanizada Z275, alumínio ou aço inoxidável AISI 304 ou 316L, em espiral, tipo Spiro. Dimensões e tolerâncias de acordo com a norma EN 1506/2007 e espessuras conforme as recomendações SMACNA. A chapa galvanizada que utilizamos obedece à norma EN 10346 - continuous hot-dip coated steel flat products - DX51D type com um mínimo de 275 g/m². Estas derivações podem ser cônicas ou retas, com diâmetros de saída inferiores ou iguais aos de entrada. Classe mínima de estanquidade C segundo a norma EN 12237.

Derivations or fork for circular or spiral ducts in galvanized steel sheet Z275, aluminum or stainless steel AISI 304 or 316L, spiral type, type Spiro. Dimensions and tolerances according to EN 1506/2007, thicknesses and reinforcements according to SMACNA. The galvanized sheet complies with the standard EN 10346 - continuous hot-dip coated steel flat products - DX51D type with a minimum of 275 g/m². Minimum tightness class C according to the norm EN 12237.

This derivations can be conic or straight, with outlet diameters lower or equal to the inlet diameters.

22